



Electrolux
PROFESSIONAL

Moduláris főzőberendezések 900XP 1 medencés gázüzemű fritőz, 23 liter

TERMÉK #

MODELL #

NÉV #

SIS #

AIA #



391084 (E9FRGD1JFT0)

23 literes gázüzemű olajsütő
1 db medencével és 2 db fél
méretű kosárral

Rövid leírás

Termék szám

Nagy hatékonyságú 19 kW-os rozsdamentes acél égőfejek. Gáz csövek (hőcserélők) a medence belsejében. Használható földgázzal vagy LPG gázzal. Az olaj leeresztése egy csapon keresztül történik a medence alatt lévő edénybe. Állítható magasságú, rm. acél lábak. Rm. acél külső panelek. Fedlap 20/10 rm. acél. A derékszögű oldalaknak köszönhetően nincs ételcsapda, a szennyeződések nem ragadnak meg a készülékek közt.

Fő jellemzők

- Az olaj hőmérsékletét termosztáttal lehet állítani, 110°C-tól 190°C-ig.
- Lángérzékelő minden egyes égőfejnél.
- Túlfűtés elleni védelem minden készüléknél.
- Az olaj leeresztése egy csapon keresztül, a medence alatt lévő edénybe történik.
- Minden fő alkatrész előlről elérhető, így egyszerű a karbantartás.
- Piezo gyújtás.
- Vízálló kezelői gombok.
- Négy darab 50mm-es rozsdamentes acél lábbal szállítva (opcionálisan rozsdamentes acél védőlemez rendelhető).
- 2 db fél méretű kosárral és 1 db jobb oldali ajtóval szállítva.
- Ideális panírozott, bundázott ételek sütéséhez.
- Az égőfejek a medence belsejében helyezkednek el.
- A gázüzemű készülékeink földgázzal és LPG gázzal használhatóak. Az átalakító fúvókák szállított tartozékok.
- Opcionálisan rendelhető hordozható olaj minőség figyelő eszköz (pnc kód 9B8081) a hatékony olajkezeléshez.

Konstrukció

- A készülék 930 mm mélységű, amely nagy munkafelületet biztosít.
- Scotch Brite felületkezeléssel ellátott külső, rozsdamentes acél panelek.
- Hézagmentes illeszkedés a derékszögű oldalaknak köszönhetően. Nincs ételcsapda, a szennyeződések nem tudnak megragadni.
- Lekerekített sarkok a medencében, ezáltal könnyű a tisztítás.
- Egy darabból préselt 1,5 mm-es fedlap, rozsdamentes acélból.
- IPX5 vízvédettségű szint.

Szállított tartozékok

- 1 Ajtó nyitott tárolószekrényhez PNC 206350
- 1 2 fél méretű kosár 18/23 literes olajsütőhöz PNC 927223

Opcionális tartozékok

- Fedél 23 l fritőz olajtartályához PNC 200171
- Tömítő egységcsomag illesztésekhez PNC 206086
- Égéstermék visszaáramlás gátló, 120 mm átmérőjű PNC 206126

Jóváhagyás

• Illesztőgyűrű füstgáz lecsapatóhoz, 120 mm átmérőjű	PNC 206127	<input type="checkbox"/>	• 2 oldalpanel szabadonálló készülékekhez	PNC 216134	<input type="checkbox"/>
• Karimás láb kit	PNC 206136	<input type="checkbox"/>	• 2 fél méretű kosár 18/23 literes olajsütőhöz	PNC 927223	<input type="checkbox"/>
• Elülső védőszalag beton installációhoz, 400 mm	PNC 206147	<input type="checkbox"/>	• Nyomásszabályzó gázüzemű készülékekhez	PNC 927225	<input type="checkbox"/>
• Elülső védőszalag beton installációhoz, 800 mm	PNC 206148	<input type="checkbox"/>	• 1 teljes méretű kosár 18/23 literes olajsütőhöz	PNC 927226	<input type="checkbox"/>
• Elülső védőszalag beton installációhoz, 1000 mm	PNC 206150	<input type="checkbox"/>	• Eltömődést gátló rúd 23 literes olajsütő leeresztő csövéhez	PNC 927227	<input type="checkbox"/>
• Elülső védőszalag beton installációhoz, 1200 mm	PNC 206151	<input type="checkbox"/>			
• Elülső védőszalag beton installációhoz, 1600 mm	PNC 206152	<input type="checkbox"/>			
• 2 OLDALI VÉDŐSZA. LÁBAZATI INST.-HOZ,900	PNC 206157	<input type="checkbox"/>			
• Elülső védőszalag, 400 mm (hűtött/fagyasztott pulthoz nem)	PNC 206175	<input type="checkbox"/>			
• Elülső védőszalag, 800 mm (hűtött/fagyasztott pulthoz nem)	PNC 206176	<input type="checkbox"/>			
• Elülső védőszalag, 1000 mm (hűtött/fagyasztott pulthoz nem)	PNC 206177	<input type="checkbox"/>			
• Elülső védőszalag, 1200 mm (hűtött/fagyasztott pulthoz nem)	PNC 206178	<input type="checkbox"/>			
• Elülső védőszalag, 1600 mm (hűtött/fagyasztott pulthoz nem)	PNC 206179	<input type="checkbox"/>			
• Védőszalag pár (nem hűtött/fagyasztott pulthoz)	PNC 206180	<input type="checkbox"/>			
• 2 panel szerviz alagúthoz, szimpla installációhoz	PNC 206181	<input type="checkbox"/>			
• Higiénikus fedő 23 literes olajsütőhöz	PNC 206201	<input type="checkbox"/>			
• 2 panel szerviz alagúthoz, back to back installációhoz	PNC 206202	<input type="checkbox"/>			
• Elülső védőszalag 23 literes olajsütőhöz	PNC 206203	<input type="checkbox"/>			
• Hosszabbító elem olajsütő olajának külső tartályba történő leeresztéséhez, 15, 18 és 23 literes olajsütőhöz	PNC 206209	<input type="checkbox"/>			
• 4 láb kit betonra telepítéshez (kivétel: 900-as szabadonálló grillhez)	PNC 206210	<input type="checkbox"/>			
• Kémény felhajtás, 400mm	PNC 206303	<input type="checkbox"/>			
• Hátsó fogantyú, 800mm, Marine	PNC 206308	<input type="checkbox"/>			
• Hátsó fogantyú, 1200mm, Marine	PNC 206309	<input type="checkbox"/>			
• Füstgáz lecsapató 1/2 modulhoz, d= 120 mm	PNC 206310	<input type="checkbox"/>			
• Ajtó nyitott tárolószekrényhez	PNC 206350	<input type="checkbox"/>			
• Tartóelem kerekhez, olajsütőkhöz (900XP)	PNC 206372	<input type="checkbox"/>			
• Hátsó panel - 600mm (700/900XP)	PNC 206373	<input type="checkbox"/>			
• Hátsó panel - 800mm (700/900XP)	PNC 206374	<input type="checkbox"/>			
• Hátsó panel - 1000mm (700/900XP)	PNC 206375	<input type="checkbox"/>			
• Hátsó panel - 1200mm (700/900XP)	PNC 206376	<input type="checkbox"/>			

Előnézet

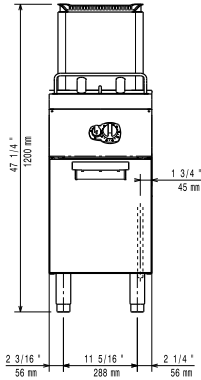

Oldalnézet

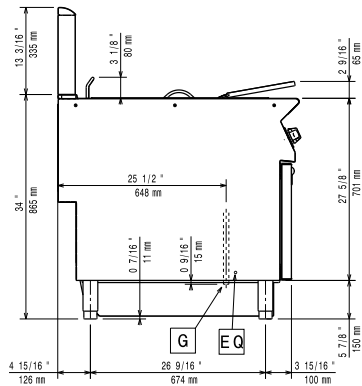

EQ = Ekvipotenciális csavar
G = Gázcsatlakozás

Felülnézet

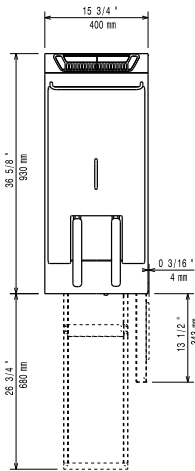

Gáz

Gázteljesítmény:	19 kW
Standard gáz típus:	Földgáz
Opcionális gáztípus:	LPG;Földgáz
Gáz bemenet:	1/2"

Technikai információ:

Hasznos medence méretek (szélesség):	350 mm
Hasznos medence méretek (magasság):	365 mm
Hasznos medence méretek (mélység):	400 mm
Medence kapacitás:	21 lt MIN; 23 lt MAX
Teromsztát skála:	110 °C MIN; 190 °C MAX
Nettó súly:	65 kg
Szállítási súly:	74 kg
Szállítási magasság:	1350 mm
Szállítási szélesség:	460 mm
Szállítási mélység:	1020 mm
Szállítási térfogat:	0.63 m ³
Tanúsítvány	N9FG2

If appliance is set up or next to or against temperature sensitive furniture or similar, a safety gap of approximately 150 mm should be maintained or some form of heat insulation fitted.